



Стандартное оснащение:

- Напряжение 3x400 V AC
- Клеммное присоединение
- 2 выключателя момента
- 2 выключателя положения
- Механическое присоединение фланцевое
- Блокирование моментных выключателей в конечных положениях⁸⁾
- Нагревательное сопротивление²⁾
- Управление вручную
- Степень защиты IP 55

Таблица спецификации МО 3.5, MOR 3.5

Номер заказа 095. x - x x x x x / k k

Климатическое исполнение			Электронный регулятор положения - N		Схема включения			
Изготовление для среды	умеренной (У) ¹⁰⁾	-25°C ÷ +55°C	IP 55	без регулятора	Следующая таб.	0		
			IP 65			1		
		холодной ¹¹⁾ умеренной (ХЛУ)	-40°C ÷ +40°C			IP 55	4	
						IP 65	3	
	тропической (Т) ¹²⁾	-25°C ÷ +55°C	IP 56			6		
			IP 65			5		
	морской (М/ТМ) ¹³⁾	-40°C ÷ +40°C	IP 56			2		
			IP 55			A		
	умеренной (У) ¹⁰⁾	-25°C ÷ +55°C	IP 65			оборотная связь через ^{8) 16)} сопротивление	Z251a+Z41a	B
			IP 55			оборотная связь ^{8) 17)} токозая	Z250a+Z41a	C
			IP 65					D
			IP 55			оборотная связь через ^{8) 16)} сопротивление	Z251a+Z41a	K
IP 65	оборотная связь ^{8) 17)} токава	Z250a+Z41a	M					
морской (М/ТМ) ¹³⁾			-40°C ÷ +40°C	IP 56				
	IP 56							

Электрическое присоединение	Питающее напряжение ²⁵⁾	Схема включения ⁶⁾	+
На клеммную колодку	Y/Δ 380/220 V AC ⁶⁾	Z279a + Z298	0
	Y/Δ 400/230 V AC ⁶⁾	Z279a + Z298	1
	Y/Δ 380/220 V AC - с реверсивными контакторами	Z297 + Z298	2
	Y/Δ 400/230 V AC - с реверсивными контакторами	Z297 + Z298	3
На коннектор	Y/Δ 380/220 V AC ⁶⁾	Z279a + Z298	5
	Y/Δ 400/230 V AC ⁶⁾	Z279a + Z298	6
	Y/Δ 380/220 V AC - с реверсивными контакторами	Z297 + Z298	4
	Y/Δ 400/230 V AC - с реверсивными контакторами	Z297 + Z298	7

Выключающий момент ^{32) 33)}	Частота вращения выходного вала	Электродвигатель 3x400 (380) V, 50Hz			+
		Мощность	Обороты	Ток ³⁵⁾	
80 ÷ 140 Nm	25 min ⁻¹	940 W	2 735 min ⁻¹	2.3 A	J
140 ÷ 320 Nm					K
300 ÷ 450 Nm					L
400 ÷ 550 Nm					M
80 ÷ 140 Nm	32 min ⁻¹	940 W	2 735 min ⁻¹	2.3 A	S
140 ÷ 320 Nm					T
300 ÷ 450 Nm					U
400 ÷ 530 Nm					N
80 ÷ 140 Nm	40 min ⁻¹	940 W	2 735 min ⁻¹	2.3 A	V
140 ÷ 260 Nm					P
260 ÷ 320 Nm					Q
300 ÷ 380 Nm					R

Исполнение панели управления	Диапазон числа оборотов ⁴⁴⁾ выходного вала		Схема включения	+
	без датчика и с датчиком сопротивления			
Электромеханический - без местного управления	1 ÷ 11 и 14 ÷ 103		Z298	B
	11 ÷ 14			C
Электромеханический - с местным управлением	1 ÷ 11 и 14 ÷ 103		Z299 Z232a ⁴⁵⁾	E
	11 ÷ 14			F

По вопросам продаж и поддержки обращайтесь:

Волгоград +7 (8442) 45-94-42
 Екатеринбург +7 (343) 302-14-75
 Ижевск +7 (3412) 20-90-75
 Казань +7 (843) 207-19-05

Краснодар +7 (861) 238-86-59
 Красноярск +7 (391) 989-82-67
 Москва +7 (499) 404-24-72
 Ниж.Новгород +7 (831) 200-34-65

Новосибирск +7 (383) 235-95-48
 Омск +7 (381) 299-16-70
 Пермь +7 (342) 233-81-65
 Ростов-на-Дону +7 (863) 309-14-65

Самара +7 (846) 219-28-25
 Санкт-Петербург +7 (812) 660-57-09
 Саратов +7 (845) 239-86-35
 Сочи +7 (862) 279-22-65

Продолжение на дальнейшей странице

Номер заказа 095. x - x x x x x x / x x

Датчик положения		Включение	Выход	Схема включения		
Без датчика		-	-	-	A	
Датчик сопротивления	Простой	-	1x100 Ω	Z5a	B	
	Двойной ⁶⁾		2x100 Ω	Z6a	C	
Электронный датчик положения - токовый ^{8) 54)}	Без источника	2-проводник	4 - 20 mA	Z10a	S	
	С источником			Z269a	Q	
	Без источника	3-проводник	0 - 20 mA	Z257b	T	
	С источником			Z260a	U	
	Без источника			4 - 20 mA	Z257b	V
	С источником				Z260a	W
	Без источника	0 - 5 mA	Z257b	Y		
	С источником		Z260a	Z		
Емкостный СРТ ^{8) 52)}	Без источника ⁶⁾	2-проводник	4 - 20 mA	Z10a	I	
	С источником ⁶⁾			Z269a	J	
	С источником ⁵¹⁾			Z250a		

Механическое присоединение		Фланец	Форма присоединительной детали		Эскиз			
Без адаптера	DIN 3338	F16	C	24/ø60/ø80	P-1421a	P-1422/C	C	
	(DIN 3210)		D	ø40		P-1426/D	D	
	ISO 521		B3	ø40		P-1427/B	B	
	OST 26-07-763	2220/4xM20	B2	ø60		P-1427/2	2	
			5 зув	ø70/ø85		P-1423/V	G	
			DIN 3338	C		20/ø45/ø60	P-1422/Q	Q
			(DIN 3210)	D		ø30	P-1426/R	R
			ISO 5210	B3		ø30	P-1427/L	L
OST 26-07-763	2135/4x213	B1	ø60	P-1427/M	M			
		B2	ø45	P-1427/N	N			
		5 зув	ø45/ø58	P-1423/B	U			
С адаптером	ISO 5210	F16	A	ø10	P-1424/A	A		
		F14 ⁶¹⁾		ø10	P-1430/V	V		
				Tr28x5 LH	P-1430/W	W		

Добавочное оснащение		Схема включения		
Без добавочного оснащения; выключающий момент установлен на максимальную величину из избранного диапазона и ход 20 оборотов выходного вала			0	1
A	2 добавочные позиционные выключатели S5, S6	Z21 ⁴⁵⁾	0	2
B	Установка выключающего момента на требуемую величину		0	3
C	Установка рабочего хода на требуемую величину		0	4
Разрешенные комбинации и код исполнения: A+B=07, A+C=08, B+C=06, A+B+C=12				

Примечания:

- 2) Электропривод с регулятором положения содержит нагревательное сопротивление с термическим выключателем. При температурах окружающей среды сверх +40 °С, у электроприводов с датчиком положения, он должен отключиться от напряжения. Это в силе для исполнения без регулятора положения.
- 6) Действительно только для исполнения без регулятора.
- 8) При исполнении с регулятором или емкостным датчиком блокирование выключателей момента в конечных положениях отпадает.
- 10) Умеренной (У), в том числе и теплой умеренной (ТпУ), теплой сухой умеренной (ТпСУ), мягкой теплой сухой (МТпС), экстремальной теплой сухой (ЭТпС).
- 11) Холодной умеренной (ХлУ), в том числе и теплой умеренной (ТпУ), теплой сухой умеренной (ТпСУ), мягкой теплой сухой (МТпС).
- 12) Тропической (Т) - для сухих и влажных тропических климатов (МТпС, ЭТпС, ТпПр, ТпВ, ТпВР), в том числе и теплой умеренной и теплой сухой умеренной (ТпУ, ТпСУ).
- 13) Морской (М/ТМ) холодной, умеренной и тропической морской (ХлМ, УМ, ТМ).
- 16) Обратная связь в регулятор осуществляется датчиком сопротивления (без задания кода при подборке датчика).
- 17) Обратная связь в регулятор осуществляется емкостным датчиком (при подборке датчика указывается код J).
- 25) Другое напряжение по договору с заводом-изготовителем (3x500; 3x480; 3x415 V AC).
- 32) Выключающий момент укажите в заказе. Если он не указан, будет установлен максимальный момент указанного диапазона. Про температуры от +40 °С до +55 °С макс. момент выключения надо умножить коэффициентом 0,87. Пусковой момент является мин. 1.3 кратным макс. выключающего момента.
- 33) Максимальный нагрузочный момент является:
 - 0.8 кратным макс. выключающего момента в режиме работы S2-10 мин., или S4-25%, 6 - 90 циклов/час.
 - 0.6 кратным макс. выключающего момента в режиме работы S4-25%, 90-1200 циклов/час.
- 35) Действительно для напряжения 3x400 V AC.
- 44) Конкретное число рабочих оборотов укажите в заказе. Если не будет указано, то электропривод будет установлен на 20 оборотов. При исполнении с регулятором или электронным датчиком положения - токовым или емкостным датчиком всегда укажите конкретные число оборотов.
- 45) Действительно для исполнения с регулятором.
- 51) Только для исполнения с регулятором с токовой обратной связью. У исполнения с регулятором, выходной сигнал гальванически не изолированный от входного сигнала.
- 52) Максимально 92 оборотов.
- 54) Для диапазона от 2 до 92 рабочих оборотов (примененный высший кожух шкафа управления).
- 61) Только для моментов выключения до 400 Nm.

Схемы включения МО 3.5, MOR 3.5

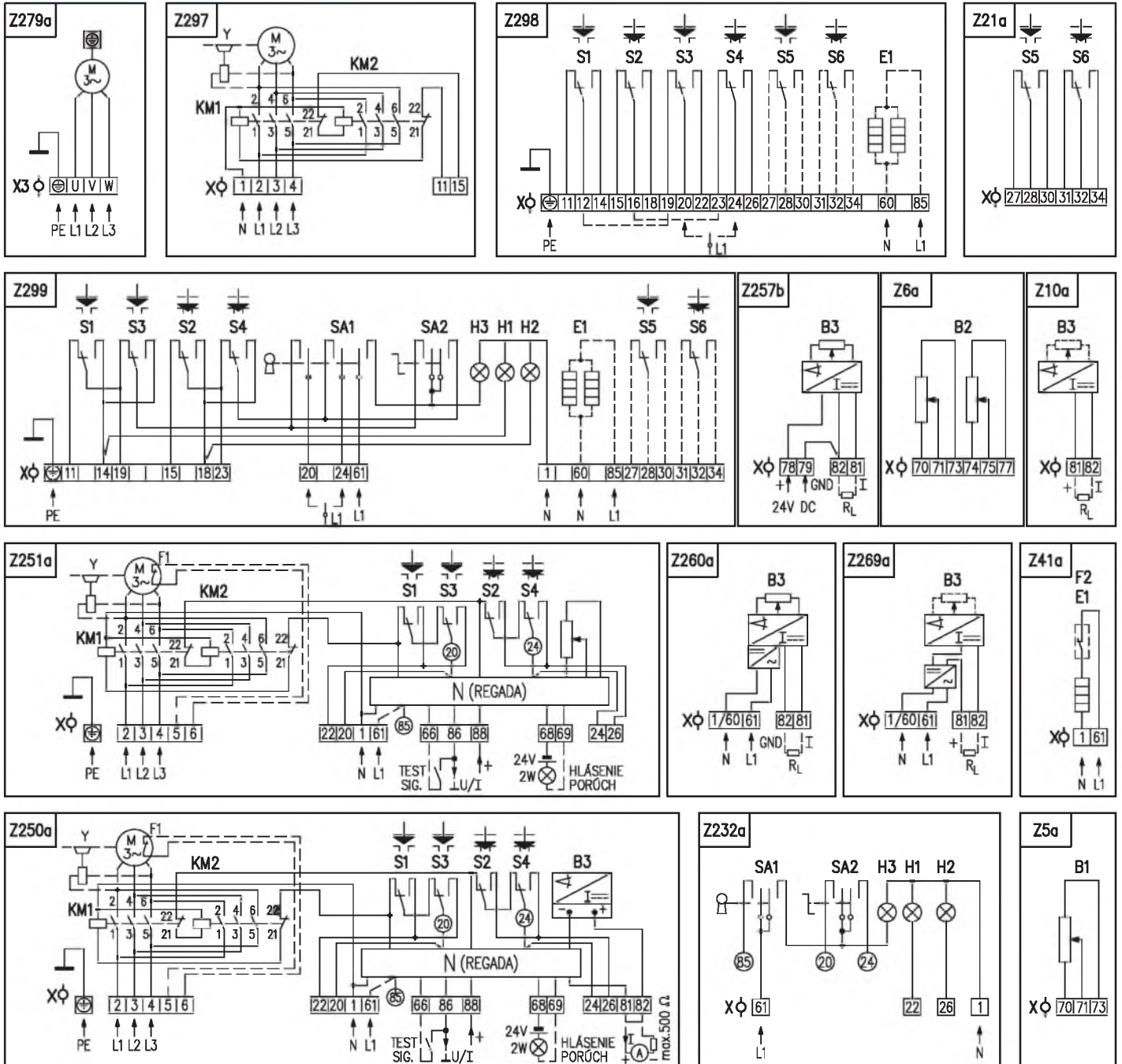

Примечания:

1. В случае, если выходной сигнал емкостного датчика (схема включения Z250a) не используется, необходимо клеммы 81 и 82 соединить соединительным зажимом. При использовании выходного токового сигнала из преобразователя соединительный зажим устранить. Выходной сигнал гальванически не изолированный от входного сигнала.
2. При электрическом присоединении на клеммную колодку, зажим 1/60 в схеме Z269a и Z260a выведен на зажим 1.
3. Выведенный температурный предохранитель электродвигателя в схеме Z251a и Z250a для указанного типа электропривода не в силе.
4. Тормоз электродвигателя в схемах Z297, Z251a и Z250a не в силе для указанного типа электропривода.
5. Другие включения электроприводов как указаны в каталоге, возможны по договору с заводом-изготовителем.

Символическое обозначение:

- Z5a схема включения датчика сопротивления, простого
- Z6a схема включения датчика сопротивления, двойного
- Z10a схема включения электронного датчика положения, токового, или емкостного датчика, 2-проводникового без источника
- Z21a схема включения добавочных выключателей положения для исполнения электроприводов с регулятором
- Z41a схема включения нагревательного сопротивления с термическим выключателем для электроприводов с регулятором
- Z232a схема включения местного управления для электроприводов с регулятором
- Z250a схема включения электропривода с 3-фазным электродвигателем с регулятором с токовой обратной связью
- Z251a схема включения электропривода с 3-фазным электродвигателем с регулятором с обратной связью через сопротивление
- Z257b схема включения электронного датчика положения, токового, 3-проводникового без источника
- Z260a схема включения электронного датчика положения, токового, 3-проводникового с источником
- Z269a схема включения электронного датчика положения, токового, или емкостного датчика, 2-проводникового с источником
- Z279a схема включения 3-фазного электродвигателя
- Z297 схема включения 3-фазного электродвигателя с реверсивными контакторами
- Z298 схема включения моментowych и позиционных выключателей и нагревательного сопротивления
- Z299 схема включения моментowych и позиционных выключателей и нагревательного сопротивления для исполнения электропривода с местным управлением

- B1 датчик сопротивления, простой
- B2 датчик сопротивления, двойной
- B3 емкостный датчик положения, или электронный датчик положения
- S1 моментовой выключатель "открыто"
- S2 моментовой выключатель "закрыто"
- S3 позиционный выключатель "открыто"
- S4 позиционный выключатель "закрыто"
- S5 добавочный выключатель положения "открыто"
- S6 добавочный выключатель положения "закрыто"
- M электродвигатель
- Y тормоз электродвигателя (недействующий для данного типа электропривода)
- E1 нагревательное сопротивление
- F1 тепловая защита электродвигателя (недействующий для данного типа электропривода)
- F2 термический выключатель нагревательного сопротивления
- X клеммная колодка
- X3 клеммная колодка электродвигателя
- N регулятор положения
- I/U входные/выходные токовые сигналы/сигналы напряжения
- H1 обозначение крайнего положения "открыто"
- H2 обозначение крайнего положения "закрыто"
- H3 обозначение крайнего положения "местное электрическое управление"
- SA1 вращательный переключатель с ключом "дистанционное - 0 - местное" управление
- SA2 вращательный переключатель "открывает - стоп - закрывает"
- R_L нагрузочное сопротивление
- KM1, KM2 реверсивный контактор

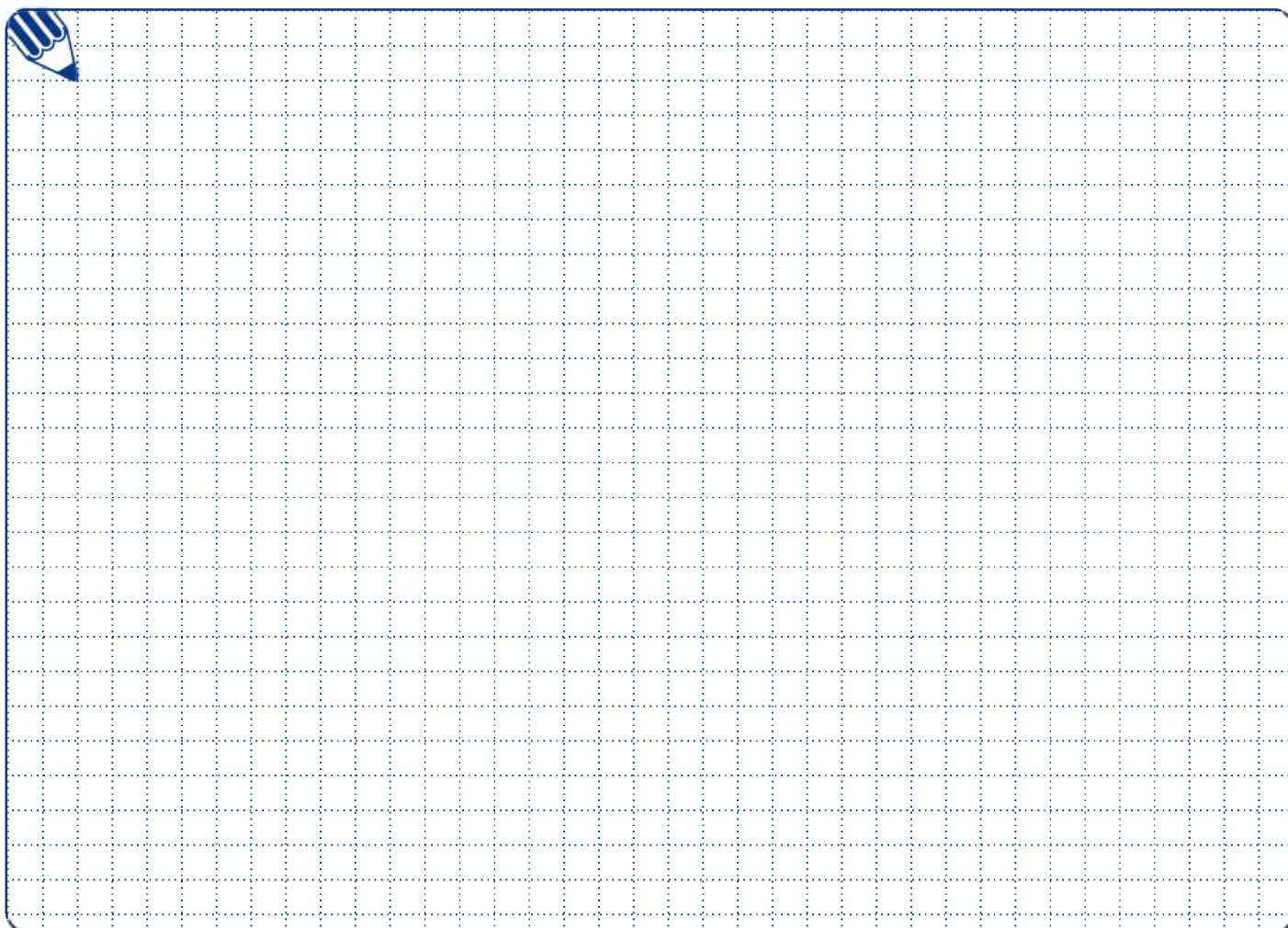

Зскизы МО 3.5, МО 3.5P

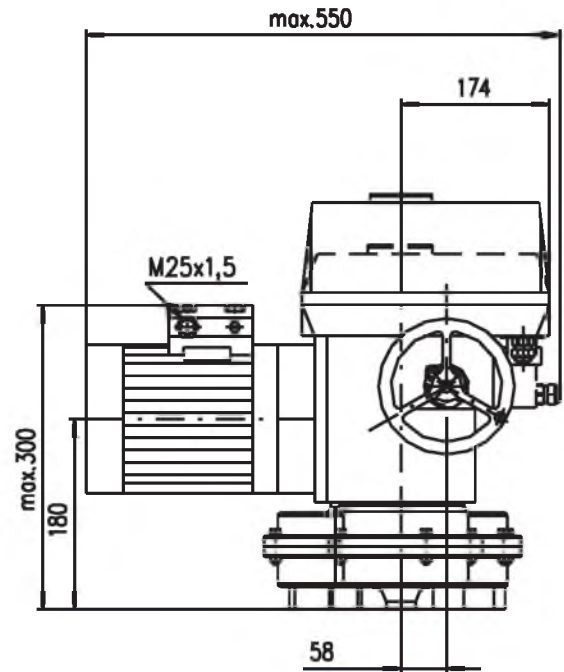
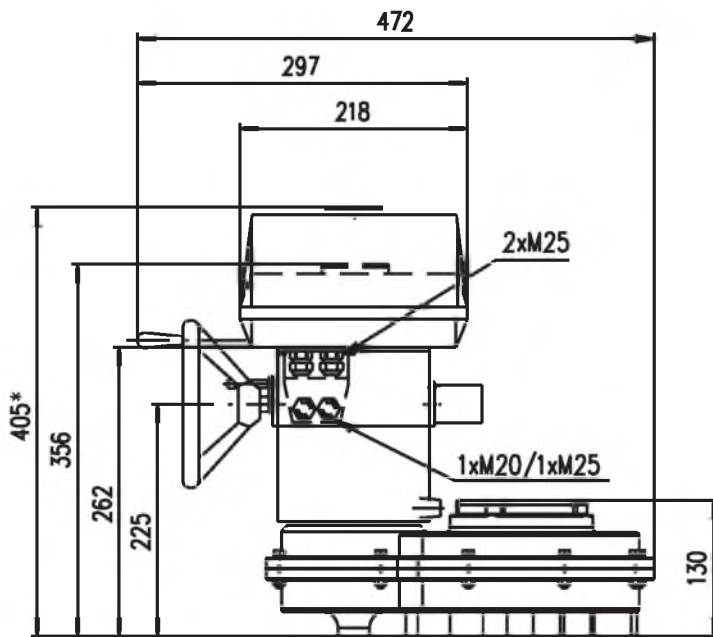

* Относится для электроприводов МО 3.5P, MOR 3.5 и МО 3.5 с емкостным датчиком СРТ

P-1421a

Форма С

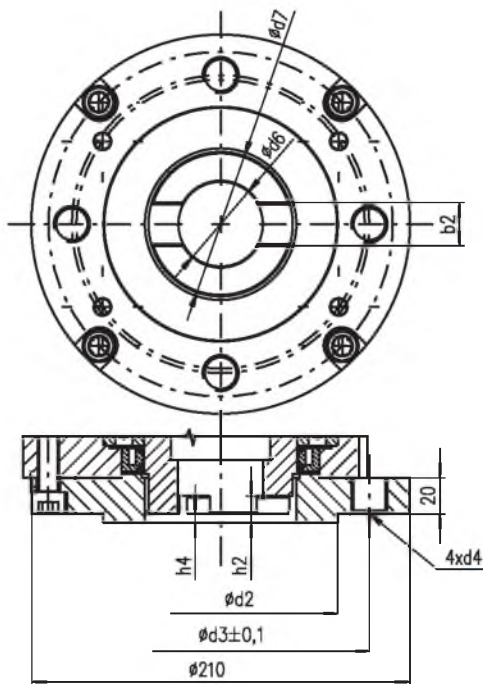

P-1422/C	130	165	M20	60	80	24	15	5
P-1422/Q	100	140	M16	45	60	20	12	4
Исполнение	d2	d3	d4	d6	d7	b2	h2	h4

P-1422

Форма D

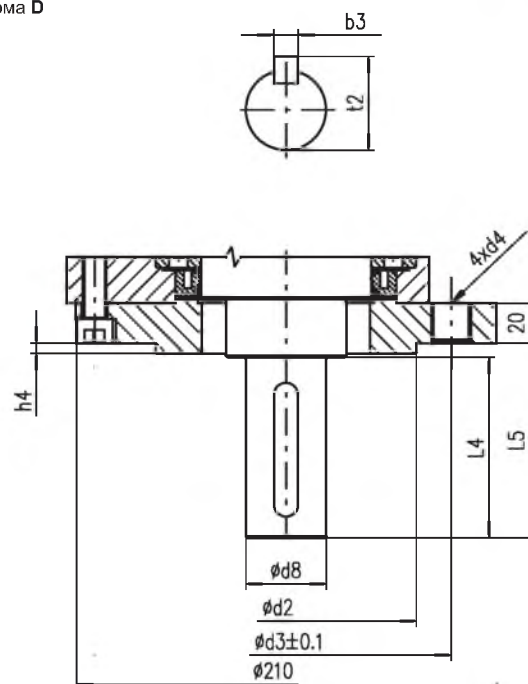

P-1426/D	130	165	M20	40	90	97	12	43.2	5
P-1426/R	100	140	M16	30	70	76	8	33	4
Исполнение	d2	d3	d4	d8	L4	L5	b3	t2	h4

P-1426

Форма В

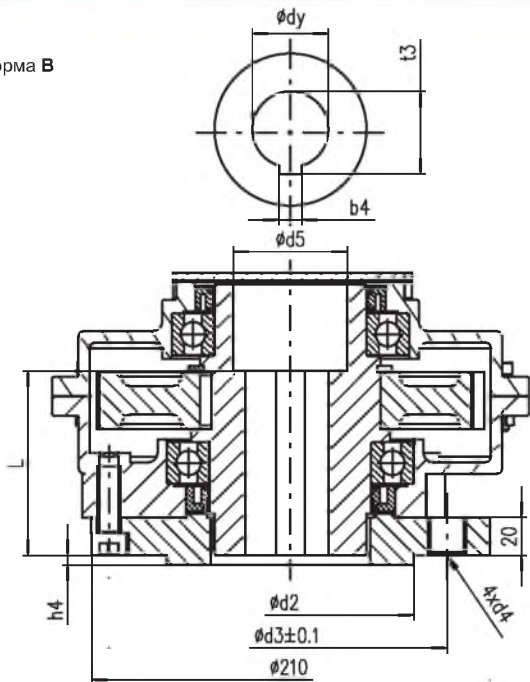

P-1427/M	B1				60	40	18	64.4		
P-1427/N	B2	100	140	M16	45	-	14	48.6	65	4
P-1427/L	B3				30	-	8	33.3		
P-1427/2	B2	130	165	M20	60	50	18	64.4	80	5
P-1427/B	B3				40	-	12	43.3		
Исполнение	Форма	d2	d3	d4	dy	d5	b4	t3	L	h4

P-1427

5x зуб

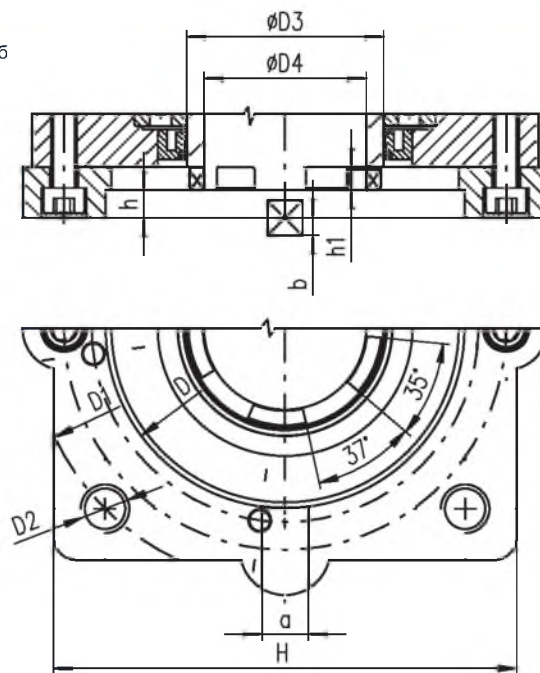

P-1423/V	200x200	155	12	220	M20	84	70	10	20	6
P-1423/B	122x122	108	8	135	13	58	45	8	-	-
Исполнение	H x H	D	h	D1	D2	D3	D4	h1	a	b

P-1423

Форма А

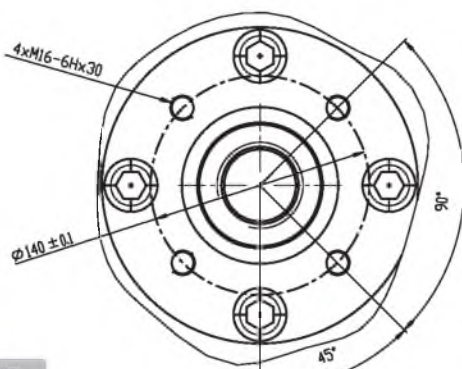

P-1430

P-1430/W	Тг 28x5 LH
P-1430/V	$\phi 10$
Исполнение	A

Форма А

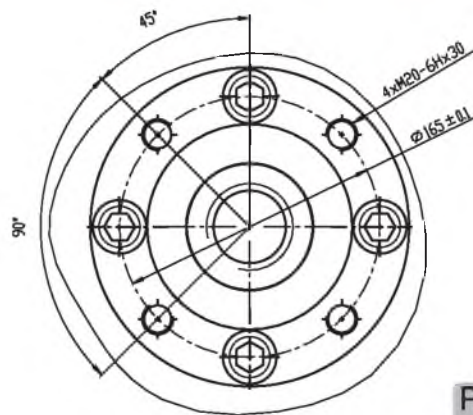

P-1424/A

По вопросам продаж и поддержки обращайтесь:

Волгоград +7 (8442) 45-94-42
 Екатеринбург +7 (343) 302-14-75
 Ижевск +7 (3412) 20-90-75
 Казань +7 (843) 207-19-05

Краснодар +7 (861) 238-86-59
 Красноярск +7 (391) 989-82-67
 Москва +7 (499) 404-24-72
 Ниж.Новгород +7 (831) 200-34-65

Новосибирск +7 (383) 235-95-48
 Омск +7 (381) 299-16-70
 Пермь +7 (342) 233-81-65
 Ростов-на-Дону +7 (863) 309-14-65

Самара +7 (846) 219-28-25
 Санкт-Петербург +7 (812) 660-57-09
 Саратов +7 (845) 239-86-35
 Сочи +7 (862) 279-22-65