

MOR 5PA

Характеристика

Электропривод REMATIC с абсолютным воспроизведением съемки положения и момента. Безотказная механика традиционных многооборотных электроприводов MODAKT оснащена новой системой управления DMS3. Данное соединение предоставляет множество функций и несравнимый комфорт при параметризации.



Описание

MOR 5PA

Электроприводы REMATIC, оснащены электроникой DMS3, являются удобными для управления напряжением 24 V DC (2P регуляция) или аналоговым сигналом тока или напряжения (3P регуляция). Параметризация осуществляется: при помощи кнопок и LED диод блока управления, через блок местного управления или при помощи программы PC коммуникационная граница раздела 232). Электроприводы предназначены для автоматической регуляции или режима работы ON - OFF.

Стандартное оснащение и функции с DMS3

- Напряжение питания 3x380 (3x400) V AC
- Электрическое присоединение на клеммную колодку
- Тепловая защита электродвигателя
- Выключение в конечных положениях от положения и момента
- Выключающая сила переставная от 50 % по 100 %
- Блокирование момента в конечных положениях
- Блокирование момента при разгоне
- 7 свободно программируемые реле R1, R2, RE1...RE 5
- 2 реле READY
- Управление сигналом 0/4 - 20 mA, 4 - 12 mA, 12 - 20 mA или 0/2 - 10 V (не в силе для DMS3 в исполнении 2P)
- Управление напряжением 24 V DC
- Управление импульсом
- Тактовый режим хода
- Безопасная функция ESD (реакция на отказ)
- Токвый датчик 4 - 20 mA пассивный (не в силе для DMS3 в исполнении 2P)
- Дополнительное выходное напряжение 24 V DC, 100 mA для питания входов управления
- Выход неисправностей отчетов
- Нагревательное сопротивление управляемый из блока управления
- LED показатель положения
- Коммуникационная граница раздела RS 232
- Программа для параметризации при помощи компьютера PC
- Механическое присоединение фланцевое ISO 5211, DIN 3338
- Управление вручную
- Степень защиты IP 55

По вопросам продаж и поддержки обращайтесь:

Волгоград +7 (8442) 45-94-42
 Екатеринбург +7 (343) 302-14-75
 Ижевск +7 (3412) 20-90-75
 Казань +7 (843) 207-19-05

Краснодар +7 (861) 238-86-59
 Красноярск +7 (391) 989-82-67
 Москва +7 (499) 404-24-72
 Ниж.Новгород +7 (831) 200-34-65

Новосибирск +7 (383) 235-95-48
 Омск +7 (381) 299-16-70
 Пермь +7 (342) 233-81-65
 Ростов-на-Дону +7 (863) 309-14-65

Самара +7 (846) 219-28-25
 Санкт-Петербург +7 (812) 660-57-09
 Саратов +7 (845) 239-86-35
 Сочи +7 (862) 279-22-65

Таблица спецификации MOR 5PA

Номер заказа 158. x - x x x x x / x x

Климатическое ¹⁰⁾ исполнение		Коррозионная категория	Температура окружающей среды	Степень защиты	↓
Изготовление для среды	умеренной (У)	C3	-25°C ÷ +55°C	IP 55	0
		C4		IP 67	1
	холодной умеренной (ХЛУ)	C3	-40°C ÷ +40°C		2
			тропической (Т)		-25°C ÷ +55°C
	морской (М/ТМ)	C4	-40°C ÷ +55°C		6
	холодной (Хл)	C3	-40°C ÷ +40°C	8	

Электрическое присоединение	Замыкание электродвигателя	Питающее напряжение ²³⁾	Схема включения	↓	
На клеммную колодку	на основе реверсивных контакторов	50 Hz	Y/D 400/230 V AC	Z501b; Z556b; Z557b	2
			Y/D 380/220 V AC		N
	безконтактное электрическое соединение		Y/D 400/230 V AC	Z501d; Z556d; Z557d	E
			Y/D 380/220 V AC		F

Выключающий момент ³¹⁾	Макс. нагрузочный момент		Частота вращения выходного вала	Электродвигатель 3x400 (380) V, 50Hz			↓
	Режим работы ³²⁾ "Открыто - Закрыто"	Регулирующая эксплуатация ³³⁾		Мощность	Обороты	Ток	
300 ÷ 500 Nm	300 Nm	200 Nm	15 min ⁻¹	1 100 W	680 min ⁻¹	2.9 A	C
			20 min ⁻¹	1 500 W	925 min ⁻¹	3.9 A	F
			40 min ⁻¹	2 200 W	1 420 min ⁻¹	4.7 A	J
		60 min ⁻¹	2 200 W	M			
		100 min ⁻¹	3 000 W	6.4 A	Q		
500 ÷ 630 Nm	380 Nm	250 Nm	15 min ⁻¹	1 100 W	680 min ⁻¹	2.9 A	B
			20 min ⁻¹	1 500 W	925 min ⁻¹	3.9 A	E
			40 min ⁻¹	2 200 W	1 420 min ⁻¹	4.7 A	H
		60 min ⁻¹	3 000 W	6.4 A			L
		100 min ⁻¹	4 000 W	1 440 min ⁻¹	8.2 A	P	
630 ÷ 1 000 Nm	600 Nm	400 Nm	15 min ⁻¹	1 500 W	705 min ⁻¹	3.9 A	A
			20 min ⁻¹	2 200 W	940 min ⁻¹	5.2 A	D
		40 min ⁻¹	3 000 W	1 420 min ⁻¹	6.4 A	G	
		60 min ⁻¹	4 000 W	1 440 min ⁻¹	8.2 A	K	

Диапазон числа оборотов выходного вала			Схема включения	↓
Рабочий ход программно прерываемый. Если он не специфицирован, будет настроен на величину 20 оборотов.	1 - 800	без местного управления	-	H
	1 - 800	с местным управлением	Z473a	E

Плата управления	Управление регулируемые входы				Выходной сигнал	Схема включения	↓
MOR 5PA	2P	ON - OFF и импульсное		24 V DC	-	Z557b; Z557d	F
DMS3	3P/2P	Модуляторное	0/4 - 20 mA	ON - OFF и импульсное	24 V DC	Z501b; Z501d	G
			0/2 - 10 V			Z556b; Z556d	H

Механическое присоединение		Фланец	Форма присоединительной детали		Эскиз	↓
Без адаптера	ISO 5210	F16	B3	Ø40	P-1424/B	B
	DIN 3338		C	24/Ø50/Ø80	P-1424/C	C
	нестандартное	G3 (F16)	D	Ø40	P-1424/D	D
	ST CKBA 062-2009	Ø220/4xM20	5 - зуб 35°/37°	Ø70/Ø85	P-1425	G
С адаптером	ISO 5210	F16	A	Ø10	P-1424/A	A

Таблица спецификации MOR 5PA

Номер заказа	158. x - x x x x x x / x x
--------------	----------------------------

Добавочное оснащение		↓	↓
	Без добавочного оснащения; выключающий момент установлен на максимальную величину из избранного диапазона и ход 20 оборотов выходного вала	0	0
A	Установка рабочего хода на требуемую величину	0	1
B	Установка выключающего момента на требуемую величину	0	3
Разрешенные комбинации и код исполнения: A+B=20			

Принадлежности	Заказной номер
Коммуникационный кабель DB-9F/RJ45	224A80100

Примечания:

- 10) Смотри «Рабочая окружающая среда» стр.2 во «Общие указания».
- 31) Выключающий момент укажите в заказе. Если он не указан, будет установлен максимальный момент указанного диапазона.
- 32) Режим работы S2-10мин., или S4-25%, 6 - 90 циклов/час.
- 33) Режим работы S4-25%, 90-1200 циклов/час.

Схемы включения MOR 5PA

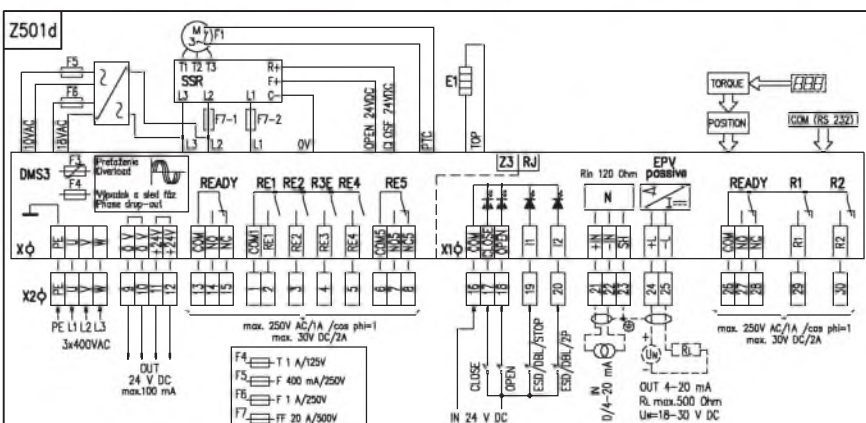
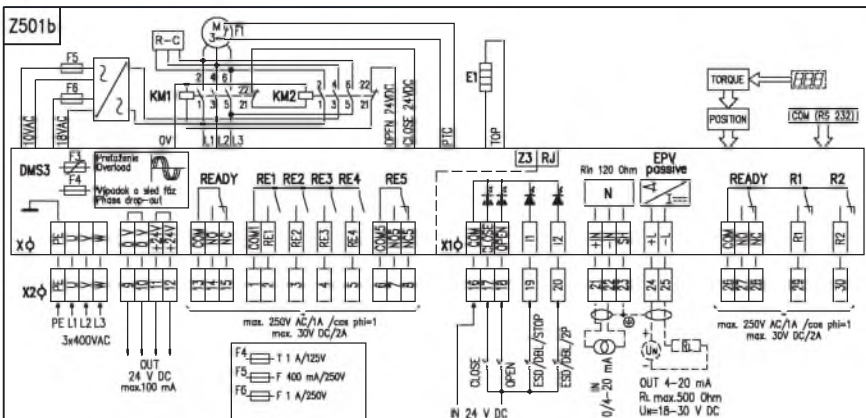

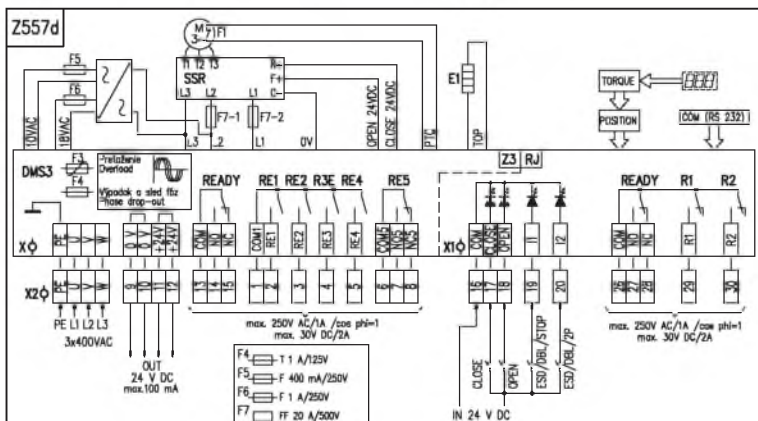
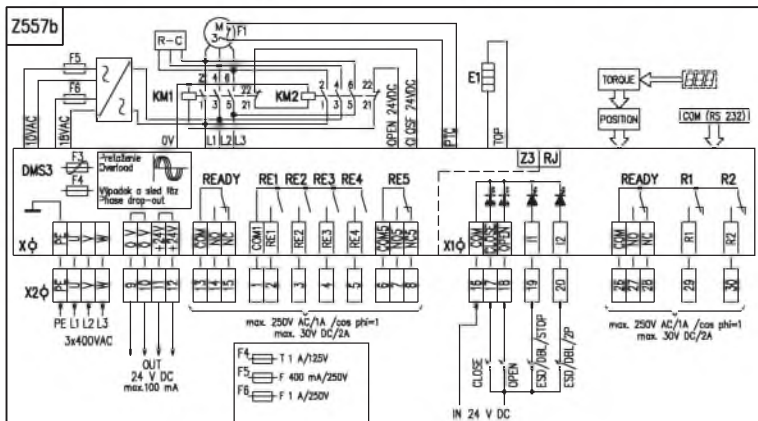
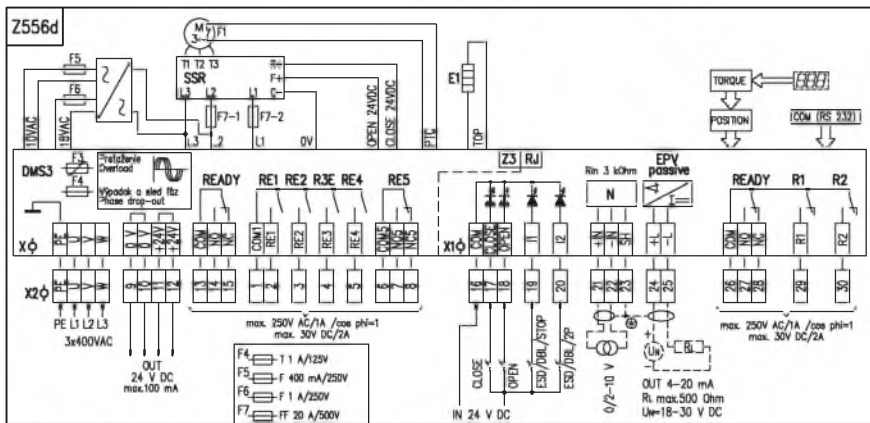
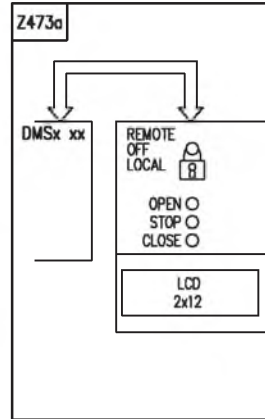
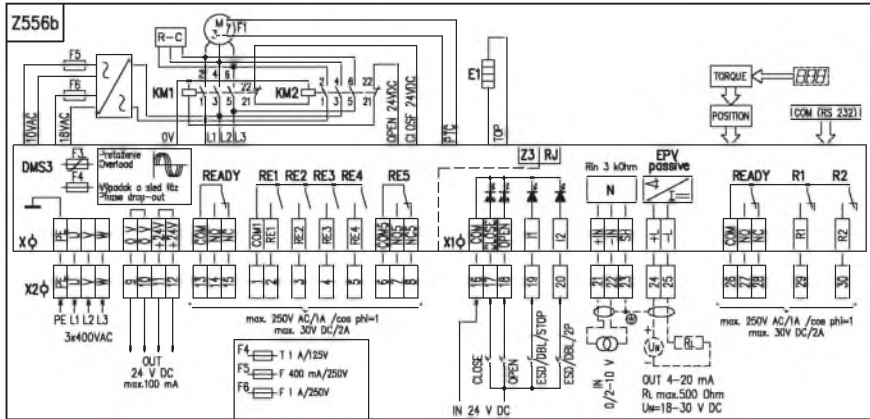

Электрическое присоединение:

На клеммную колодку, через 3 кабельные втулки M25x1,5 для диаметра кабеля от 12,5 по 19 мм.

X - клеммная колодка источника питания

PE, U, V, W клеммы (0,05 - 2,5 мм²) питающего питания 3x400 / 3x380 V AC, 50 Hz
 0 V, +24 V 2 клеммы (0,05 - 1 мм²) выходного напряжения 24 V DC (100 mA)
 COM, NO, NC клеммы (0,05 - 1,5 мм²) реле READY
 COM1, RE1, RE2, RE3, RE4 клеммы (0,05 - 1,5 мм²) реле RE1 по RE4
 COM5, NO5, NC5 клеммы (0,05 - 1,5 мм²) реле RE5

X1 - клеммная колодка блока управления

COM, CLOSE OPEN, I1, I2 клеммы (0,05 - 1 мм²) входных управляющих сигналов 24 V DC
 +IN, -IN, SH клеммы (0,05 - 1 мм²) входных унифицированных сигналов 0/4-20 mA (0/2 - 10 V)
 +L, -L клеммы (0,05 - 1 мм²) выходного тока сигнала (пассивный) 4-20 mA
 COM, NO, NC клеммы (0,05 - 1,5 мм²) реле READY
 R1, R2 клеммы (0,05 - 1,5 мм²) реле R1, R2

Реле READY на блоку управления является дублированным с реле READY на ресурсной плате электропривода. Реле R1 и R2 на блоку управления дублированным с реле RE1 и RE2 на ресурсной плате электропривода.

Символическое обозначение:

Z473 схема включения модуля местного управления
 Z501b схема включения - замыкание на основе реверсивных контакторов - для управления ON/OFF или аналогового входного сигнала 0/4 - 20 mA и выходный сигнал 4 - 20 mA
 Z501d схема включения - безконтактное электрическое соединение - для управления ON/OFF или аналогового входного сигнала 0/4 - 20 mA и выходный сигнал 4 - 20 mA
 Z556b схема включения - замыкание на основе реверсивных контакторов - для управления ON/OFF или аналогового входного сигнала 0/2 - 10 V и выходный сигнал 4 - 20 mA
 Z556d схема включения - безконтактное электрическое соединение - для управления ON/OFF или аналогового входного сигнала 0/2 - 10 V и выходный сигнал 4 - 20 mA
 Z557b схема включения - замыкание на основе реверсивных контакторов - для управления ON/OFF
 Z557d схема включения - безконтактное электрическое соединение - для управления ON/OFF

COM(RS232) возможность присоединения блока управления к компьютеру PC
 EPV passive электронный датчик положения (EPV) пассивный с токовым выходным сигналом 4 - 20 mA
 E1 тепловое сопротивление
 F1 тепловая защита электродвигателя
 F2 термический выключатель
 F3 по F6 предохранитель питающего источника
 M3~ трехфазный электродвигатель
 N регулятор положения
 R сопротивление осадительное
 POSITION съемка положения
 Rin входное сопротивление
 R_н нагрузочное сопротивление
 UN питающее сопротивление для EPV
 R1 свободно программируемое реле
 R2 свободно программируемое реле
 READY реле подготовки (свободно программируемое реле)
 RE1 по RE5 свободно программируемые реле
 TORQUE съемка момента
 DMS3 электронный модуль

Программные возможности настройки входов, выходов и сигналов управления

Программные возможности для реле R1, R2, RE1, RE2, RE3, RE4, RE5: неактивно; положение открыто; положение закрыто; момент открыто; момент закрыто; момент открыто или момент закрыто; момент открыто или положение открыто; момент закрыто или положение закрыто; открывает; закрывает; движение, движение мигалка, в положение, от положения, предупреждение, дистанционное управление, местное управление, управление выключено.

Программные возможности для реле READY: ошибки; ошибки или предупреждение; ошибки или нет дистанционного; ошибки или предупреждение или нет дистанционного.

Программные возможности для выходной сигнал (из EPV пассивный): 4 - 20 mA, 20 - 4 mA.

Программные возможности для управление (регуляцию): 2P, 3P, 3P/2P переключаемое I2.

Программные возможности для входной сигнал управления (N): тока: 4 - 20 mA, 20 - 4 mA, 0 - 20 mA, 20 - 0 mA, 4 - 12 mA, 12 - 4 mA, 12 - 20 mA, 20 - 12 mA; напряжения: 2 - 10 V, 10 - 2 V, 0 - 10 V, 10 - 0 V

Программные возможности для входы I1: НЕАКТИВНОЕ; ESD (Emergency shut down - если на клемме I1 есть напряжение, потом привод будет занимать позицию предназначена командой "Реакцией на отказ"); DBL (выделение блока местного управления- не в силе для ЭП без местного управления); СТОП!

Программные возможности для входы I2: НЕАКТИВНОЕ; ESD (Emergency shut down - если на клемме I2 есть напряжение, потом привод будет занимать позицию предназначена командой "Реакцией на отказ"); DBL (выделение блока местного управления не в силе для ЭП без местного управления); 2P (при включенном регуляторе - для программной возможности управления 3P/2P I2 разрешает при активном входе I2 управление бинарными входами 24 V DC).

Программные возможности РЕАКЦИЕЙ НА ОТКАЗ: ОТКРЫВАТЬ; ЗАКРЫВАТЬ; ОСТАНОВИТЬ; БЕЗОПАСНОЕ ПОЛОЖЕНИЕ

На входах I1, I2 невозможно настроить согласные функции, кроме состояния - выключено (Напр.:если настроена функция ESD на входе I1, невозможно набрать функцию ESD и на входе I2).

Зскизы MOR 5PA

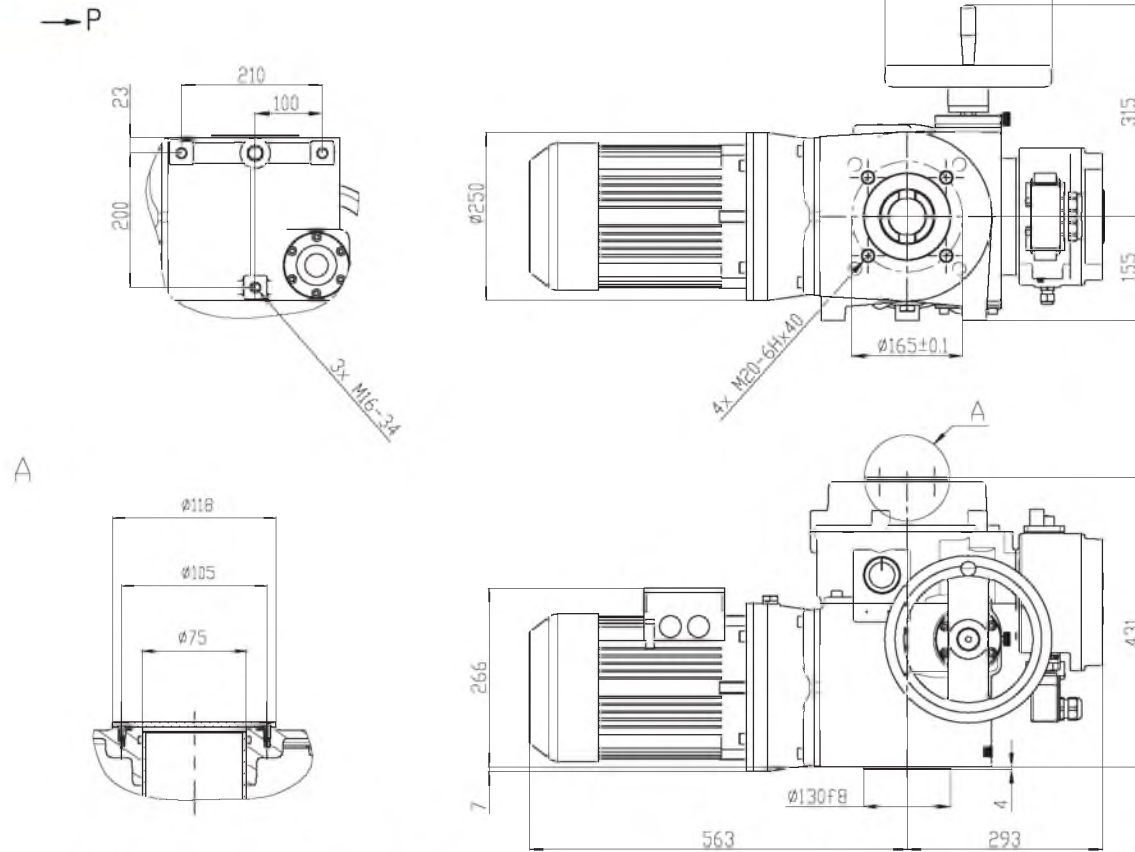

Размеры присоединения показанные в эскизе P-1424/B, C, D.

P-1424

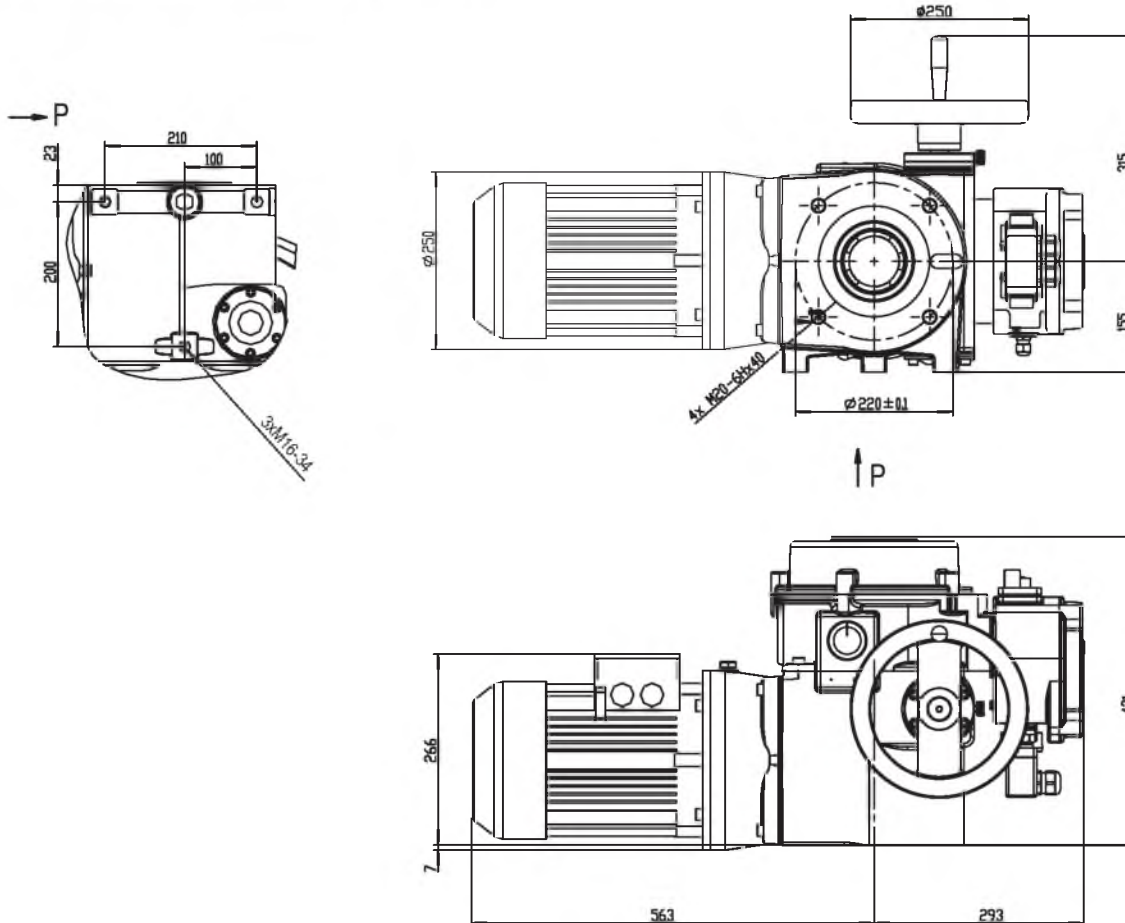

Размеры присоединения показанные в эскизе P-1425/1.

P-1425

Форма А

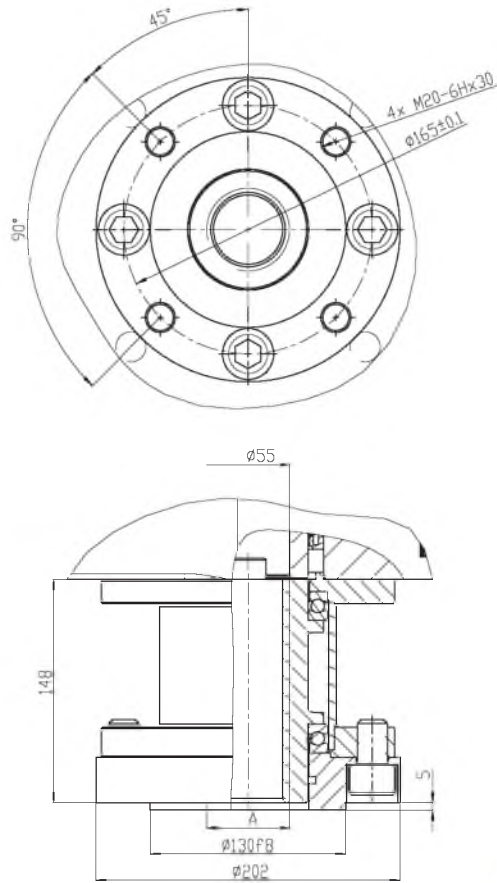

P-1424/A

Размеры "А" для таблицы спецификации

Форма В3

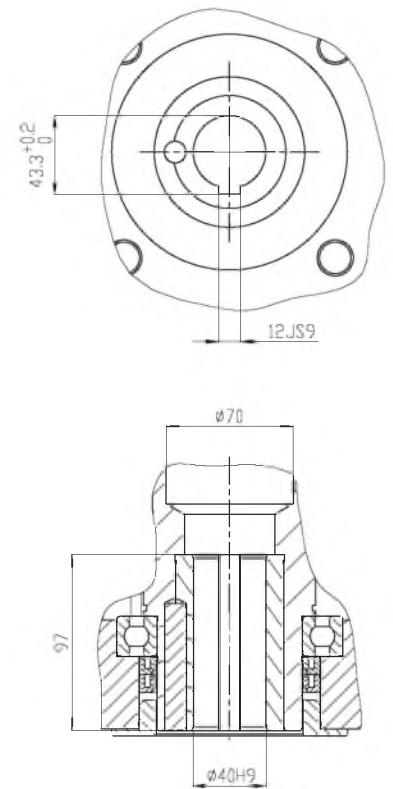

P-1424/B

Форма С

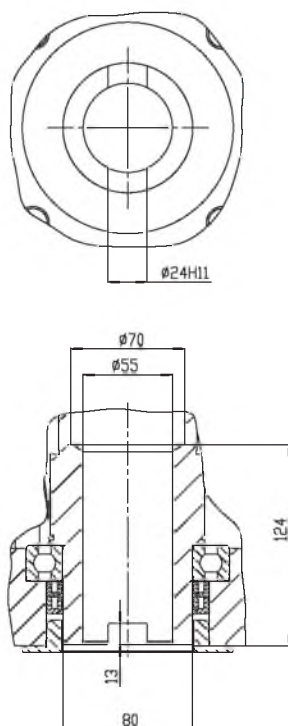

P-1424/C

Форма D

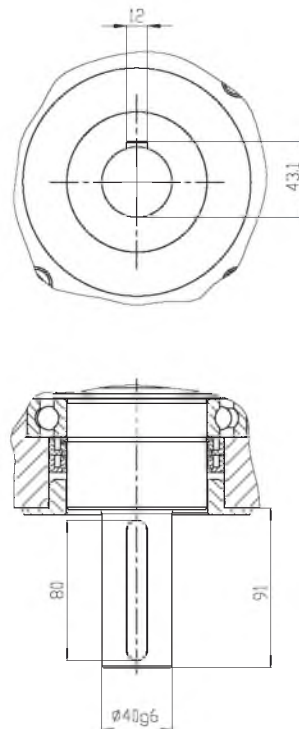

P-1424/D

5x зуб

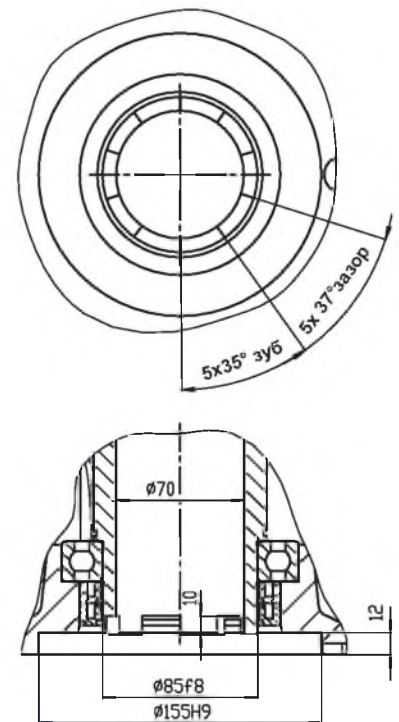

P-1425/1

По вопросам продаж и поддержки обращайтесь:

Волгоград +7 (8442) 45-94-42
Екатеринбург +7 (343) 302-14-75
Ижевск +7 (3412) 20-90-75
Казань +7 (843) 207-19-05

Краснодар +7 (861) 238-86-59
Красноярск +7 (391) 989-82-67
Москва +7 (499) 404-24-72
Ниж.Новгород +7 (831) 200-34-65

Новосибирск +7 (383) 235-95-48
Омск +7 (381) 299-16-70
Пермь +7 (342) 233-81-65
Ростов-на-Дону +7 (863) 309-14-65

Самара +7 (846) 219-28-25
Санкт-Петербург +7 (812) 660-57-09
Саратов +7 (845) 239-86-35
Сочи +7 (862) 279-22-65

**сайт: regada.pro-solution.ru | эл. почта: rdg@pro-solution.ru
телефон: 8 800 511 88 70**